



HORNO DE MICROONDAS



MANUAL DE USO Y CUIDADO

MODELO: MMDV11S2DG

POR FAVOR, LEA CON ATENCIÓN ESTE MANUAL ANTES DE USAR EL APARATO Y GUÁRDELO PARA FUTURAS CONSULTAS.



www.midea.com.mx

CONTENIDO

LEA ESTE MANUAL

Muchas gracias por elegir nuestros productos. Por favor lea las instrucciones antes de utilizar el producto. Este manual contiene información importante acerca del funcionamiento, cuidado y servicio del producto. Manténgalo en un lugar seguro para futuras consultas. Si el producto es vendido o transferido a otra persona, o usted se muda y deja el aparato, siempre asegúrese de dejar el manual de instrucciones junto al aparato, de modo que el nuevo propietario esté familiarizado con el funcionamiento del aparato y las advertencias pertinentes.

CONTENIDO

Instrucciones de seguridad.....	02
Utensilios.....	05
Vista del producto.....	07
Instalación.....	08
Cómo usar.....	10
Solución de problemas.....	16
Información técnica.....	17

Hemos incluido algunos mensajes importantes de seguridad en este manual y en su electrodoméstico. Lea y obedezca siempre todos los mensajes de seguridad.



Este es el símbolo de advertencia de seguridad. Este símbolo llama la atención sobre peligros potenciales que pueden ocasionar la muerte o una lesión a usted y a los demás.

Todos los mensajes de seguridad irán a continuación del símbolo de advertencia de seguridad y de la palabra "PELIGRO" o "ADVERTENCIA". Estas palabras significan:



Si no sigue las instrucciones de inmediato usted puede morir o sufrir una lesión grave.



Si no sigue las instrucciones, usted puede morir o sufrir una lesión grave.

Todos los mensajes de seguridad le dirán el peligro potencial, le dirán como reducir las posibilidades de sufrir una lesión y lo que puede suceder si no se siguen las instrucciones.

INSTRUCCIONES DE SEGURIDAD

LEA TODAS LAS INSTRUCCIONES ANTES DE USAR SU HORNO.

Estas advertencias se han ofrecido en el interés de la seguridad, por favor lea atentamente antes de instalar o utilizar el aparato.

PRECAUCIONES PARA EVITAR UNA POSIBLE EXPOSICIÓN A LA ENERGÍA DE MICROONDA EXCESIVA.

- a) No intente usar este horno con la puerta abierta ya que el uso con la puerta abierta puede resultar en exposición dañina a la energía microondas. Es importante no forzarla o aplastarla con los seguros de cierre.
- b) No coloque ningún objeto entre el frente del horno y la puerta ni deje que la suciedad o residuos de limpiador se acumule en las superficies de sellado.
- c) Si la puerta está torcida, bisagras o cerrojos rotos o aflojados y/o los sellos están dañados no opere el horno hasta que un técnico calificado lo haya reparado.

Si no se le da mantenimiento a la unidad o no se limpia, su acabado puede deteriorarse y acortar la vida útil del horno y causar algún accidente.

PRECAUCIONES IMPORTANTES

Para reducir el riesgo de incendio, descarga eléctrica, heridas personales o exposición excesiva a la energía microondas del horno, cuando use la unidad, debe tomar precauciones básicas, incluidas las siguientes.

1. Advertencia: los líquidos y otros alimentos no deben calentarse en envases cerrados ya que pueden estallar.
2. Advertencia: Es peligroso para una persona que no sea profesional revisar o reparar la unidad retirando las cubiertas que protegen contra la exposición a la energía microonda.
3. Advertencia: Sólo deje a los niños usar el horno sin supervisión si se les han dado las instrucciones adecuadas para usarlo de forma segura y entiende los peligros de un uso inadecuado.
4. Advertencia: Cuando use el horno en el modo de combinación, los niños deben usar el horno sólo bajo la supervisión de un adulto debido a las altas temperaturas que se generan (solo para los modelos con grill).
5. Use accesorios sólo para usar en microondas.
6. Se debe limpiar el horno periódicamente y se debe remover los restos de alimento.
7. Lea y siga específicamente: "PRECAUCIONES PARA EVITAR UNA POSIBLE EXPOSICIÓN A LA ENERGÍA DE MICROONDA EXCESIVA"
8. Cuando caliente alimentos en envases de papel, vigile el horno por si se encendieran.
9. Si ve humo, apague o desconecte el horno y mantenga la puerta cerrada para sofocar cualquier llama.
10. No sobre cueza el alimento.
11. No use el interior del horno para guardar cosas. No guarde cosas como pan, galletas, etc. dentro del horno.
12. Retire los cordones de envolver o asas de envases/bolsas plásticas antes de ponerlos en el horno.
13. Instale o coloque el horno según las instrucciones que se dan.

-
14. Huevos con cáscara y huevos duros no deben calentarse en horno microondas ya que pueden estallar incluso después de que el horno los haya calentado.
 15. Use esta unidad de acuerdo a las instrucciones. No use químicos o vapor es corrosivos en esta unidad. Este tipo de horno no está diseñado para calentar. No está diseñado para uso industrial o de laboratorio.
 16. No guarde ni use esta unidad en el exterior.
 17. No use esta unidad cerca del agua, en un sótano húmedo o cerca de una piscina.
 18. El exterior del horno puede calentarse mucho cuando está funcionando. Mantenga el cable alejado de las superficies calientes, y no cubra las aberturas en el horno.
 19. No deje colgar el cable sobre una mesa o mesón.
 20. Si no se mantiene el horno limpio su acabado puede deteriorarse y acortar la vida útil del horno y causar algún accidente.
 21. Los jarros y biberones con alimento para bebé deben agitarse o revolverse y se debe revisar la temperatura para evitar quemaduras.
 22. Calentar bebidas puede causar un hervor excesivo. Por lo tanto tenga cuidado al tomar el envase.
 23. Las personas (incluidos los niños) con capacidades físicas, mentales o sensoriales reducidas, o con falta de experiencia y conocimientos no deben usar esta unidad, a menos que estén bajo la supervisión o hayan sido instruidos con relación al uso de la unidad por una persona responsable por su seguridad.
 24. Debe vigilarse a los niños para que no jueguen con la unidad.
 25. No debe colocarse el horno en un estante a menos que se haya probado antes en ese lugar.
 26. Esta unidad no debe operarse usando un temporizador externo o control remoto separado.
 27. La puerta en su exterior puede calentarse cuando el horno está funcionando
 28. La parte posterior del horno debe colocarse contra la pared.
 29. El horno de microondas debe funcionar con la puerta decorativa abierta. (Para hornos con puerta decorativa).
 30. El horno microondas no debe colocarse en un armario.
 31. El horno de microondas está diseñado para calentar alimentos y bebidas. Secar alimentos o prendas de vestir y calentar almohadillas de calentamiento, zapatillas, esponjas, paños húmedos y similares pueden provocar un riesgo de lesiones, inflamación o incendio.
 32. No se debe utilizar un limpiador de vapor.
 33. Utilice únicamente la sonda de temperatura recomendada para este horno (para hornos equipados con una sonda de detección de temperatura).

ATENCIÓN

Si el cable de alimentación está dañado debe cambiarlo el fabricante, su distribuidor autorizado o un técnico profesional.



ADVERTENCIA



Peligro de choque eléctrico

Conecte en un tomacorriente mural de tres terminales, aterrizado.

No corte la terminal de tierra

No use adaptador eléctrico

No use extensiones eléctricas.

No seguir estas instrucciones puede producir la muerte, incendio y/o choque eléctrico.

ADVERTENCIA

1. La unidad viene con un cable de alimentación corto para reducir el riesgo de que se enrede o aplaste sobre un cable más largo.
2. Si usa un cable alargador:
 - a) El voltaje del cable de extensión o triple debe ser mayor al de la unidad.
 - b) El cable alargador debe ser del tipo de cable triple con conexión a tierra.
 - c) El cable alargador debe quedar de tal modo que no quede colgando sobre el mesón o mesa donde los niños puedan tirar de él o pisarlo accidentalmente.

INTERFERENCIA DE RADIO

1. El funcionamiento del horno de microondas puede causar interferencias en su radio, TV o equipo similar.
2. En caso de interferencia, puede reducirse o eliminarse tomando las siguientes medidas:
 - 1) Limpie la puerta y la superficie de sellado del horno
 - 2) Reoriente la antena receptora de radio o televisión.
 - 3) Reubicar el horno de microondas con respecto al receptor.
 - 4) Aleje el microondas del receptor.
 - 5) Enchufe el horno de microondas en una toma diferente para que el horno de microondas se encuentre en diferentes circuitos de derivación.

LIMPIEZA

Asegúrese de desconectar la unidad de la alimentación eléctrica.

1. Limpie el interior del horno después de usarlo con un paño ligeramente húmedo.
2. Limpie los accesorios como usando agua con jabón.
3. Los marcos de la puerta y el sellado como las partes adyacentes deben limpiarse con un paño húmedo cuando estén sucios.
4. No utilice limpiadores abrasivos fuertes ni raspadores de metal afilados para limpiar el vidrio de la puerta del horno, ya que pueden rayar la superficie, lo que puede provocar que el vidrio se rompa.
5. Para facilitar la limpieza de las paredes de la cavidad del horno en que los alimentos cocidos pueden tocar: Coloque medio limón en un recipiente, agregue 300 ml de agua y caliente al 100% de potencia de microondas durante 10 minutos. Limpie el horno con un paño suave y seco.

UTENSILIOS

Riesgo de Daño Personal

Es peligroso para cualquiera que no sea una persona competente llevar a cabo un servicio o una operación de reparación que involucre quitar la tapa del gabinete la cual brinda protección contra la exposición a la energía de microondas.

Vea las instrucciones en "Materiales que pueden usarse en el horno a microondas"

Puede haber ciertos utensilios no metálicos que no son seguros de usar con las microondas. En caso de duda, Ud. puede realizar una prueba con el utensilio en cuestión siguiendo los procedimientos que se detallan abajo.

Prueba de utensilios

1. Llene un recipiente seguro con una copa de agua fría (250 ml) junto con el utensilio en cuestión.
2. Cocine a potencia máxima durante 1 minuto.
3. Cuidadosamente toque el utensilio. Si el utensilio vacío está caliente, no lo use para la cocción con microondas.
4. No exceda el tiempo de prueba más de 1 minuto.

MATERIALES QUE USTED PUEDE USAR EN EL MICROONDAS

Fuente para hornear

Siga las instrucciones del fabricante. La parte inferior de la fuente debe quedar a por lo menos 5mm de la placa giratoria. El uso incorrecto puede hacer que la placa giratoria se rompa.

Vajilla fina

Siga las instrucciones del fabricante. No use platos trizados o astillados.

Jarras de vidrio

Siempre saque la tapa. Úsela sólo hasta que el alimento esté tibio. La mayoría de las jarras de vidrio no son resistentes al calor y pueden quebrarse.

Cristalería

Sólo resistente al calor. Asegúrese de que tenga acabado metálico. No use platos trizados o astillados.

Bolsas para horno

Siga las instrucciones del fabricante. No cierre con un cordón metálico. Haga ranuras para dejar que escape el vapor.

Platos y vasos de papel

Úselos para calentar/cocer sólo un poco. No los descuide cuando esté calentando.

UTENSILIOS

Toallas de papel

Use para cubrir alimento que va a recalentar y para absorber la grasa. Use sólo calentar un poco y no descuide el horno mientras calienta.

Papel de pergamino

Úselo sólo para cubrir para evitar que el alimento salpique o para alimento envuelto quiera hornear.

Plástico

Sólo seguro para microondas. Siga las instrucciones de fabricante. Debe estar rotulado "Seguro para microondas". Algunos envases plásticos se ablandan cuando el alimento dentro se calienta. A "las bolsas para hervir" y bolsas plásticas herméticamente cerradas se les debe hacer ranuras, perforaciones o aberturas directamente en el envoltorio.

Envoltorios plásticos

Sólo seguros para microondas. Use para cubrir el alimento mientras cuece para retener la humedad. No deje que el envoltorio plástico toque el alimento.

Termómetros

Sólo seguros para microondas. (Termómetros para dulces y carne solamente).

Papel de cera

Úselo como cobertura para evitar que el alimento salpique y retenga la humedad.

MATERIALES QUE NO DEBE USAR EN EL HORNO MICROONDAS

Bandeja de aluminio

Puede arrugarse. Ponga el alimento en un plato para microondas.

Alimento en envase de cartón con asa metálica

Puede arrugarse. Ponga el alimento en un plato para microondas.

Accesorios metálicos o cubiertos en metal

El metal evita que la energía microonda llegue al alimento. La cubierta metálica puede arquearse.

Cordón metálico para envolver

Puede arrugarse y causar fuego en el horno.

Bolsas de papel

Puede causar fuego en el horno.

Espuma plástica

La espuma plástica puede derretirse o contaminar el líquido interior cuando se expone a temperatura.

Madera

VISTA DEL PRODUCTO

PREPARANDO SU HORNO A MICROONDAS

Retire el horno y todos los materiales de su caja y de la cavidad del horno.

Su horno viene con los siguientes accesorios:

Plato giratorio de vidrio 1

Conjunto aro giratorio 1

Manual de instrucciones 1

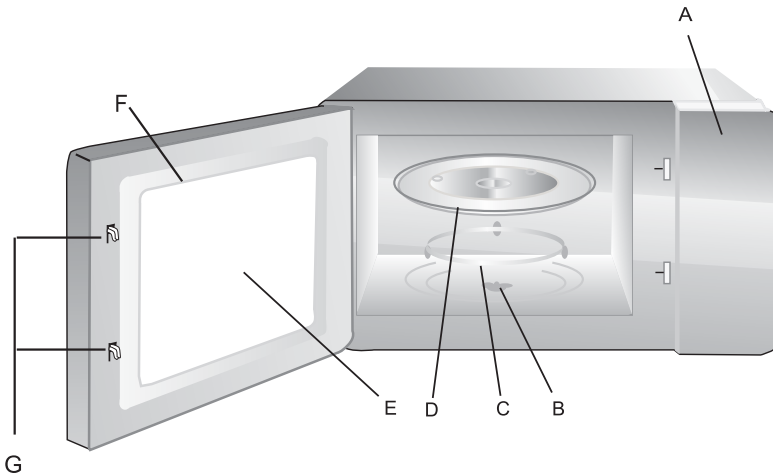

- A) Panel de Control
- B) Eje giratorio para plato.
- C) Aro giratorio
- D) Plato giratorio de vidrio.
- E) Ventana
- F) Puerta blindada
- G) Sistema de bloqueo de puerta.

INSTALACIÓN

El plato giratorio puede rotar en cualquier dirección para ayudar a cocinar los alimentos de manera más pareja. Para obtener los mejores resultados de cocción, no opere el horno de microondas sin tener colocado el plato giratorio. Consulte el Servicio autorizado para reordenar cualquiera de las partes.

Instalar:

1. Instale el cubo en el orificio en el centro de la parte inferior de la cavidad del horno de microondas
2. Coloque el soporte en la parte inferior de la cavidad del horno de microondas.
3. Coloque la plataforma giratoria sobre el soporte. Coloque los montículos elevados y curvos en el centro del fondo de la plataforma giratoria entre los tres radios del cubo.



1. Examine el horno después de desempacar.

Retire todo el material de embalaje y los accesorios. Revise que el horno no tenga daños como abolladuras o en la puerta.

2. Nivel, ubicación plana.

Coloque el horno sobre una superficie nivelada que deje suficiente espacio para las entradas y/o salidas de aire.

3. Ventilación.

No bloquee las salidas de aire. Si están bloqueados durante la operación, el horno puede sobrecalentarse y eventualmente causar una falla. Para una ventilación adecuada, deje 4 pulgadas (10,16 cm) de espacio entre la parte superior del horno, los laterales, la parte posterior y las superficies adyacentes.

4. Lejos de la radio y los televisores.

La mala recepción de la televisión y la interferencia de radio pueden ocurrir si el horno está ubicado cerca de un televisor, radio, antena, alimentador, etc. Coloque el horno lo más lejos posible de ellos.

5. Lejos de aparatos de calefacción y grifos de agua.

Mantenga el horno alejado del calor, el vapor o salpicaduras de líquidos. Estas cosas pueden afectar negativamente el cableado y los contactos del horno.

INSTALACIÓN

6. Fuente de alimentación.

Verifique su fuente de energía local.

Este horno de microondas requiere una corriente de aproximadamente 12 amperios, 120 voltios, salida a tierra de 60Hz.

1. Se proporciona un cable corto de suministrar o de energía para reducir los riesgos que resultan de enredarse o tropezar sobre un cable más largo.

2. Se encuentran disponibles juegos de cables o alargadores más largos que pueden usarse si se tiene cuidado en su uso.

3. Si se usa un cable largo o alargador:

• La clasificación eléctrica para cada del juego de cables o el cable de extensión debe ser al menos tan buena como la eléctrica clasificación del aparato.

• El cable de extensión debe ser un cable de 3 hilos con conexión a tierra.

• El cable más largo debe colocarse de modo que no cuelgue sobre la encimera sobre la mesa, donde los niños puedan tirar de él o tropezarse involuntariamente.

7. La altura mínima de espacio libre necesaria sobre la superficie superior del horno es de aproximadamente 4 pulgadas (10.16 cm).

1. Seleccione una superficie nivelada con suficiente espacio para la entrada y salida de ventilación

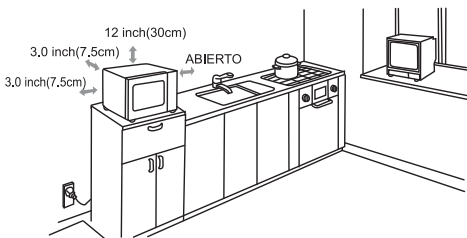

Un espacio mínimo de 3.0 pulgadas (7.5cm) se requiere entre el horno y las paredes adyacentes. Un lado debe estar abierto.

- (1) Deje un espacio de 12 inches (30cm) arriba del horno.
- (2) No quite las patas de la parte de abajo del horno.

(3) Si se bloquean las entradas y salidas, se puede dañar el horno.

(4) Coloque el horno lejos de aparatos como radios y/o TV de ser posible.

La operación del microondas puede causar interferencia en la recepción de la señal de TV o radio.

2. Conecte el horno en un contacto convencional. Asegúrese que el voltaje y la frecuencia es la misma que el voltaje y la frecuencia de la etiqueta del equipo.

PRECAUCIÓN:

No coloque el horno sobre otro equipo que genere calor, como la estufa o parrillas. Si se coloca de esa manera el equipo puede dañarse y perder la garantía.

CÓMO USAR



Display

Cuando se enciende el horno por primera vez aparecerá "0:00" en la pantalla. Si aparece "0:00" en la pantalla en cualquier otro momento, se ha producido un corte de energía. Restablezca el reloj si es necesario. Consulte la sección "Reloj".

Cuando el horno de microondas está en uso, la pantalla muestra el tiempo de cocción restante. Cuando el horno de microondas no está en uso, la pantalla muestra la hora del día (si el reloj está configurado) o la cuenta atrás del temporizador.

Inicio

El control **INICIO (INICIO / + 30s)** inicia cualquier función. Si se interrumpe la cocción presionando **Pausa / Cancelar** o abriendo la puerta, al tocar **INICIO / + 30s** se reanuda el ciclo.

Añadir 30 segundos

El control **+ 30s (INICIO / + 30s)** enciende automáticamente el horno de microondas al 100% de potencia durante 30 segundos, y agrega 30 segundos de tiempo de cocción con cada toque adicional del control.

Se puede agregar tiempo a cualquier ciclo de cocción en incrementos de 30 segundos al tocar **INICIO / + 30s** durante la cocción.

Cocinado Express

Cada uno de los controles de **Cocinado Express** (número de teclas 1-5) enciende automáticamente el horno de microondas al 100% de potencia durante 1 minuto, 2 minutos, 3 minutos, 4 minutos, o 5 minutos, dependiendo de la tecla que toque. Presione "INICIO/+30S para incrementar el tiempo de cocinado.

Pausa /Cancelar

El control **Pausa / Cancelar** borra cualquier comando incorrecto, pausa y / o cancela cualquier programa durante la cocción. No borrará la hora del día. Se puede pausar un programa de cocina tocando **Pausa / Cancelar** una vez o abriendo la puerta. El ciclo puede reanudarse tocando **INICIO / + 30s**.

Se puede cancelar un programa de cocción tocando **Pausa / Cancelar** dos veces, o abriendo la puerta y luego tocando **Pausa / Cancelar**.

El control **Pausa / Cancelar** también se utiliza para bloquear y desbloquear el panel de control. Vea la sección "Bloqueo de control".

CÓMO USAR

Reloj

Este es un reloj estándar de 12 horas. Si el reloj no está configurado, "0:00" permanecerá en la pantalla.

Cuando el reloj está configurado, el ":" parpadeará. Durante la cocción, el reloj puede verse durante 3 segundos tocando RELOJ.

Poner:

El horno de microondas debe estar en modo de espera (sin estar operando).

1. Toque el control RELOJ.

"00:00" aparecerá en la pantalla, con el primer "0" parpadeando.

2. Ingrese la hora actual, llenando los cuatro dígitos de izquierda a derecha. El primer dígito puede ser solo "1" ó "0".

3. Presione **Reloj**.

Tonos

Los tonos son señales audibles que indican lo siguiente:

Un tono

1. Entrada válida (tono corto)

2. Fin de la etapa en la cocina de varias etapas

3. Bloqueo de control activado o desactivado (tono largo)

Cinco tonos

1. Fin del ciclo

2. Fin de la cuenta regresiva del temporizador de cocina.

Timer (Cuenta regresiva)

El temporizador de cocina se puede configurar en minutos y segundos, hasta 99 minutos, 99 segundos, y cuenta regresivamente el tiempo establecido. El temporizador de cocina no se puede usar mientras esté funcionando ninguna otra función.

NOTA: El timer no enciende ni detiene el horno de microondas.

Poner:

1. Presione "**TIMER**" una vez, el display LED mostrará 00:00.

2. Ingrese el tiempo deseado en minutos y segundos, llenando los cuatro dígitos de izquierda a derecha. Ejemplo: 1-0-0-0 por 10 minutos, o 0-5-0-0 por 5 minutos.

3. Toque **INICIO / + 30s** para confirmar.

Cuando finalice el tiempo establecido, la alarma sonará 5 veces y la pantalla mostrará el tiempo actual (Siempre y cuando el reloj haya sido ajustado).

4. Toque **PARAR / CANCELAR** en cualquier momento durante la cuenta atrás para cancelar el timer.

Seguro para niños

El bloqueo de control bloquea las teclas del panel de control para evitar el uso involuntario del horno de microondas.

Para bloquear / desbloquear el control

El horno de microondas debe estar en modo de espera. Mantenga presionado PARAR / CANCELAR durante 3 segundos hasta que suene un tono largo, denotando la entrada del candado, mientras tanto en la pantalla se mostrará "[] [] [] []"

Repita para desbloquear el control habrá un bip nuevamente indicando que el candado está liberado.

CÓMO USAR

Cocción en microondas

- (1) Presione los botones numéricos para ingresar los minutos de cocción; el tiempo máximo de cocción es de 99 minutos y 99 segundos.
- (2) Presione "POTENCIA" una vez, el display LED mostrará "PL10". La potencia de configuración de inicio es de 100%. Ahora usted puede presionar los botones numéricos para ajustar el nivel de potencia.
- (3) Presione "INICIO/+30s" Para comenzar a cocinar .

Ejemplo: para cocinar alimento con el 50% de potencia microonda por 15 minutos:

- a) Presione "1", "5", "0", "0" en orden.
- b) Presione "POTENCIA" una vez, luego presione "5" para 50% de potencia microonda.
- c) Presione " " para comenzar a cocinar .

Nota:

- (1) Durante la operación de programación, si presiona el botón "Pausa / Cancelar" o si no se realiza ninguna operación dentro de 1 minuto, el horno volverá a su configuración original automáticamente.
- (2) Si selecciona "PL0", el horno funcionará con el ventilador sin potencia. Usted puede usar nivel para eliminar el olor.
- (3) Durante el proceso de cocción, se puede presionar "POTENCIA" para cambiar a la potencia que necesita. Después de presionar "POTENCIA", la potencia actual parpadeará por 3 segundos, luego usted puede presionar los botones numéricos para cambiar la potencia. El horno funcionará con la potencia Seleccionada el resto del tiempo.

Velocidad de cocción

- (1) En el modo de espera, se puede comenzar el proceso de cocción instantánea al 100% de potencia programando el tiempo de cocción de 1 a 5 minutos presionando los botones numéricos 1 a 5. Presione "INICIAR/+30s" para aumentar el tiempo de cocción. El tiempo máximo de cocción es de 99 minutos y 99 segundos.
- (2) En el modo de espera, se puede comenzar el proceso de cocción instantánea al 100% de potencia programando 30 segundos presionando "INICIAR/+30s". Cada vez que presione este botón, la duración del proceso de cocción aumentará 30 segundos más. El tiempo máximo de cocción es de 99 minutos y 99 segundos.
- (3) Después de presionar "TIEMPO COCCION" y programar el tiempo de cocción, presione "INICIAR/+30s" para comenzar a cocinar por 30 segundos con el máximo de potencia del microondas.

Nota: Durante el proceso de cocción o descongelación, se puede agregar 30 segundos más presionando el botón "INICIAR/+30s".

Función de descongelación según el peso

- (1) Presione el botón "DESCONG.", el display LED mostrará "dES1".
- (2) Presione los botones numéricos para ingresar el peso que descongelará. Ingrese el peso entre el rango de 100~1500 gr.
- (3) Si el peso no se encuentra entre 100~1500 gr. no se programará.
- (4) Presione "INICIO/+30s" para comenzar a descongelar . El tiempo que queda se mostrará en el display.

CÓMO USAR

Función de descongelación según el Tiempo

- (1) Presione el botón "DESCONG" dos veces y el display LED mostrará "dES2".
- (2) Presione los botones numéricos para ingresar el tiempo de descongelación. El rango de tiempo va de 00:00~99:99.
- (3) La potencia configurada original del microondas es 3 y no se puede cambiar
- (4) Presione "INICIO/+30s " para comenzar a descongelar . El tiempo que queda se mostrará en el display.

CARNE

A) Presione "CARNE" repetidamente hasta que el número que desea, aparezca en el display. "250", "450", "650" gr, aparecerán en ese orden.

Ejemplo: Si presiona "CARNE", una vez, aparecerá "250".

B) Presione "INICIO/+30 SEC) para descongelar, la alarma sonará una vez. Cuando termina el proceso la alarma sonará 5 veces y el horno regresará al modo de espera.

POLLO

A) Presione "POLLO" repetidamente hasta que el número que desea, aparezca en el display. "250", "450", "650" gr, aparecerán en ese orden.

Ejemplo: Si presiona "POLLO", una vez, aparecerá "250".

B) Presione "INICIO/+30 SEC) para descongelar, la alarma sonará una vez. Cuando termina el proceso la alarma sonará 5 veces y el horno regresará al modo de espera.

PESCADO

A) Presione "PESCADO" repetidamente hasta que el número que desea, aparezca en el display. "250", "350", "450" gr, aparecerán en ese orden.

Ejemplo: Si presiona "PESCADO", una vez, aparecerá "250".

B) Presione "INICIO/+30 SEC) para descongelar, la alarma sonará una vez. Cuando termina el proceso la alarma sonará 5 veces y el horno regresará al modo de espera.

Tortillas

Para seleccionar el tiempo adecuado para calentar tortillas, elegir la opción acorde a la cantidad de tortillas.

A) Presionar una vez el botón "TORTILLAS" → 250 gr (6 tortillas aprox)

B) Presionar dos veces el botón "TORTILLAS" → 500 gr (12 tortillas aprox)

C) Presionar tres veces el botón "TORTILLAS" → 750 gr (18 tortillas approx.)

Una vez seleccionada la opción deseada, presionar el botón "INICIO".

Pizza

a) Presione "PIZZA" repetidamente hasta que "P1" aparezca en el display.

Por ejemplo, presione "PIZZA" una vez, y se muestra "1".

b) Presione "INICIO/+30 SEC" para comenzar a calentar, la alarma sonará una vez. Cuando termine el proceso, la alarma sonará 5 veces y el horno volverá a modo de espera.

CÓMO USAR

Palomitas

- a) Presione "PALOMITAS" una vez y en el display aparecerá "100" (100 gr de palomitas) Por ejemplo, presionando "PALOMITAS" una vez, se mostrará "100"
- b) Presione "INICIO/+30s" para comenzar a calentar, la alarma sonará 5 veces y luego el horno volverá al modo de espera.

Nota:

El tamaño de este microondas es ideal para bolsas de palomitas de menos de 3 OZ.

Si coloca una bolsa más grande le sugerimos doblarla y si al expandirse ya no gira el plato correctamente, presione el botón PAUSA/CANCELAR una vez y abra la puerta del horno y ajuste la posición de la bolsa para asegurar una cocción uniforme.

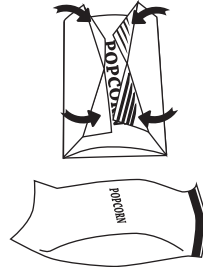

Papa

- a) Presione "PAPA" repetidamente hasta que el número que desea se muestre en el display, "1" (1 papa tamaño regular), "2" (2 papas tamaño regular), y "3" (3 papas tamaño regular)
- b) Al Presionar "INICIO/+30s" para comenzar a cocinar, la alarma sonará una vez. Cuando termine el proceso, la alarma sonará cinco veces y el horno volverá al modo de espera.

Bebida

- a) Presione "BEBIDA" continuamente hasta que el número que desea se muestre en el display, "1", "2", "3" tazas se mostrarán en orden. Una taza contiene aproximadamente 120ml. Por ejemplo, al presionar "BEBIDA" una vez, se mostrará "1".
- b) Al Presionar "INICIAR/+30s" para comenzar a calentar, la alarma sonará una vez. Cuando termine el proceso, la alarma sonará cinco veces y el horno volverá al modo de espera.

Recalentar

- A) Presione "RECALENTAR" repetidamente hasta que el número que desea, aparezca en el display. "150", "250", "350" "650" gr, aparecerán en ese orden. Ejemplo: Si presiona "RECALENTAR", una vez, aparecerá "150" gr.
- B) Presione "INICIO/+30 SEC) para recalentar, la alarma sonará una vez. Cuando termina el proceso la alarma sonará 5 veces y el horno regresará al modo de espera.

CÓMO USAR

Función de display

- (1) Durante el proceso de cocción, presione “RELOJ”, el display LED mostrará el reloj por tres segundos.
- (2) Durante el proceso de cocción en microondas, presione “POTENCIA” para visualizar el nivel de potencia del microondas, y el display mostrará la potencia actual. Después de tres segundos, el horno volverá al modo anterior. En la función multi-fase, la función de visualización puede operarse de la misma forma.

Función de aviso de termino de cocción

Cuando el proceso de cocción termina, la alarma sonará 5 “bips” para avisar que el proceso de cocción terminó.

Otras especificaciones

- (1) En el modo standby, si el tubo de display digital muestra la hora actual, el ícono “:” parpadearía”; de otro modo, muestra “0:00”
- (2) En el modo de programación de función, el display LED muestra la programación correspondiente.
- (3) En el modo de operación o pausa, el display LED muestra el tiempo restante de cocción.

MODO AHORRO DE ENERGÍA (ECO)

- (1) En modo de espera, presione “ECO” una vez. (menos de 3 segundos para evitar inicializar en Modo seguro para niños) para iniciar en Modo Ahorro.
- (2) En modo “Seguro para niños” presione “ECO” una vez y libere para iniciar en modo Ahorro.
- (3) Con estas instrucciones es el único modo de iniciar el Modo Ahorro de Energía.
- (4) Este Modo de Ahorro sólo funciona si la puerta está cerrada.

SOLUCIÓN DE PROBLEMAS

PROBLEMA	POSIBLE CAUSA	POSIBLE SOLUCIÓN
Horno no calienta	<ul style="list-style-type: none"> a) Está desconectado b) La puerta está abierta c) Mala programación. 	<ul style="list-style-type: none"> a) Conectarlo b) Cierre la puerta e inténtelo de nuevo. c) Consulte e las instrucciones.
Saltan chispas	<ul style="list-style-type: none"> a) Se utilizaron materiales prohibidos b) Se encendió el horno vacío c) Había residuos de comida en el interior. 	<ul style="list-style-type: none"> a) Utilice materiales permitidos. b) No opere si está vacío. c) Limpie los residuos de comida con un paño húmedo.
Alimentos no cocinados parejo.	<ul style="list-style-type: none"> a) Se utilizaron materiales prohibidos b) Los alimentos no están completamente descongelados. c) El tiempo de cocción o el nivel de potencia no son adecuados. d) Los alimentos no están debidamente revueltos. 	<ul style="list-style-type: none"> a) Utilice materiales permitidos. b) Descongele completamente los alimentos. c) Use el nivel de potencia correcto. d) Revuelva los alimentos
Alimentos sobrecocidos	El tiempo de cocinado no es adecuado	Utilice tiempo de cocinado adecuado
Alimentos medio crudos	<ul style="list-style-type: none"> a) Se utilizaron materiales prohibidos b) Los alimentos no están completamente descongelados. c) La ventilación del horno está bloqueada. d) El nivel de potencia no es el adecuado. 	<ul style="list-style-type: none"> a) Utilice materiales permitidos. b) Descongele completamente los alimentos. c) Verifique que no estén bloqueados los puertos. d) Utilice el nivel de potencia adecuado.
Descongelamiento no adecuado.	<ul style="list-style-type: none"> a) Se utilizaron materiales prohibidos b) El tiempo de cocción o el nivel de potencia no son adecuados. c) Los alimentos no están debidamente revueltos. 	<ul style="list-style-type: none"> a) Utilice materiales permitidos. b) Use el nivel de potencia correcto. c) Revuelva los alimentos

INFORMACIÓN TÉCNICA

MODELO	MMDV11S2DG
VOLTAJE / FRECUENCIA	120V~60Hz
DIMENSIONES	520 mm Ancho, 433.6 mm profundo, 325.6 mm alto
PESO NETO	Aprox.15.1kg
POT. ENTRADA	1450 W
POT. SALIDA	1000 W
CAPACIDAD	31 L
DIÁMETRO DEL PLATO	∅ 315mm

Gracias por adquirir un producto MIDEA, nuestra empresa está comprometida en brindarle la mejor atención y el servicio que usted se merece. Por lo cual contamos con el soporte de una amplia red de Centros de Servicio. Si usted requiere de algún servicio, le pedimos se comunique por favor a nuestro Call Center al teléfono:

01 800 000 0808

Para el interior de la República, lada sin costo.

